

TABLE DES MATIÈRES

AVANT-PROPOS	60	QUESTIONS LES PLUS FRÉQUENTES SUR LE LASERTRACK TARGET	67
DOMAINE D'APPLICATION DU LASERTRACK TARGET	61	INSTALLATION DU CIRCUIT IMPRIMÉ DE COMMANDE LT425 ET DU TRANSPONDEUR DE BASE LT420	68
CONTENU DE L'EMBALLAGE ET ACCESSOIRES EN OPTION	61	SPÉCIFICATIONS TECHNIQUES	69
INFORMATIONS IMPORTANTES	62	CONDITIONS DE GARANTIE	71
INSTALLATION	63	SCHÉMA DES CONNEXIONS	88
ALIGNEMENT DU TRANSPONDEUR	64		
TABLE DE CONVERSION POUR L'INTÉGRATION DU TRANSPONDEUR	65		
TESTS DE FONCTIONNEMENT	66		
INFORMATIONS IMPORTANTES POUR CHAQUE UTILISATEUR	66		

AVANT-PROPOS

Félicitations pour l'achat de votre LaserTrack TARGET. Vous êtes maintenant en possession d'un système de télécommande laser de classe 1 à la pointe du progrès utilisable pour une multitude d'applications. Le caractère unique de ce système, c'est que vous pouvez commander automatiquement (c'est-à-dire, sans avoir à appuyer sur un bouton) la grille du jardin, la porte du garage ou l'éclairage extérieur, à une distance comparable à celle des télécommandes radiographiques. Grâce à la technologie de "déclenchement-réponse", le code personnel de votre véhicule est reconnu automatiquement par les transpondeurs de base dès que vous arrivez à portée de ceux-ci. La technologie laser de Classe 1 utilisée à cet effet est sans risque, extrêmement fiable et offre une plus grande facilité de commande à distance que les télécommandes classiques. L'industrie automobile a aussi découvert les avantages du laser. Nissan a déjà présenté un "système de réglage de vitesse de croisière adaptatif" où la distance entre le véhicule et celui qui le précède est mesurée automatiquement, la vitesse du véhicule étant elle aussi adaptée automatiquement lorsque cela est nécessaire. La technologie laser est également appliquée à une échelle de plus en plus grande pour les systèmes de mesure des distances qui peuvent être montés après l'achat du véhicule, en tant qu'accessoires.

Nous espérons que notre système vous permettra de bénéficier d'un style de conduite plus confortable et nous vous souhaitons une agréable utilisation de votre LaserTrack TARGET pendant de nombreuses années. Afin de vous familiariser au maximum avec le fonctionnement de votre système, nous vous conseillons de lire soigneusement ce manuel.

Target Automotive BV

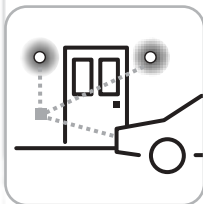
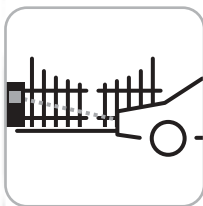
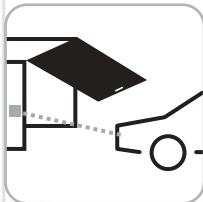
**DOMAINE D'APPLICATION DU
LASERTRACK TARGET**

1. Éclairage extérieur

2. Contrôle d'accès

3. Portes de garage
LE LASERTRACK TARGET COMPREND 3 PAQUETS :
Système pour véhicule LT 400

- 1 transpondeur auto LT 400 (voir aussi accessoires)
- 1 LED
- 1 émetteur de signal piézoélectrique
- 1 niveau
- tout le matériel de branchement et de fixation nécessaire

Système pour la maison LT 430

- 1 transpondeur de base LT420
- 1 circuit imprimé de commande LT425
- 1 niveau
- tout le matériel de branchement et de fixation nécessaire

Système complet LT 450

- 1 transpondeur auto LT 400
- 1 transpondeur de base LT420
- 1 circuit imprimé de commande LT425
- 1 émetteur de signal piézoélectrique
- 1 LED
- 1 niveau
- tout le matériel de branchement et de fixation nécessaire

ACCESSOIRES (EN OPTION)

Les accessoires suivants sont disponibles en option:

* Une version de transpondeur spécialement adaptée aux motos est également disponible. Dans ce cas, vous devez commander le LT400-M TARGET. Les éléments de commande de ce kit sont entièrement étanches et inaltérables. En outre, ce système est équipé d'une signalisation optique spécialement conçue pour les motocyclistes et parfaitement visible dans toutes les circonstances.

INFORMATIONS IMPORTANTES

Pratiquement tous les systèmes laser qui utilisent les infrarouges envoient leurs informations à 904 nanomètres (une longueur d'onde à laquelle les infrarouges sont envoyés). C'est aussi le cas du LaserTrack. Cette longueur d'onde est utilisée de façon standard dans le monde entier. Les "pistolets à laser" utilisés par la police pour mesurer la vitesse utilisent aussi cette longueur d'onde. À l'inverse de tous les autres systèmes laser, le LaserTrack TARGET est le seul à être équipé d'un système électronique "intelligent" qui est en mesure de signaler les pistolets à laser et les autres systèmes laser utilisant la même longueur d'onde, et donc de les reconnaître. Lorsque votre LaserTrack TARGET reconnaît un signal à infrarouges qui ne lui "appartient" pas, il se coupe automatiquement pendant quelques secondes, afin d'éviter tout dérèglement et afin de permettre, par exemple, une mesure de vitesse par laser. Vous êtes informé de cela par un signal lumineux et sonore.

INSTALLATION

Afin d'être certain que le système fonctionnera de façon optimale, suivez soigneusement les instructions ci-dessous.

FIXATION ET BRANCHEMENT DU TRANSPONDEUR AUTO LT400

1. Montez le transpondeur de préférence à un emplacement central, à l'avant du véhicule (de préférence à proximité de la plaque minéralogique). Vous pouvez aussi monter le transpondeur derrière l'écran de calandre. En cas de montage derrière l'écran de calandre, plus le transpondeur est éloigné de l'ouverture requise pour le passage du faisceau et plus l'ouverture doit être grande.

Utilisez à cet effet la table de conversion de la page 65.

2. Montez le transpondeur à l'aide du boulon en T et du support de fixation (**voir l'alignement du transpondeur en page 64**).

3. Veillez à ce que l'alignement du transpondeur soit correct (**voir l'alignement du transpondeur en page 64**).

4. Faites passer le câble du transpondeur dans l'espace du moteur. Pour cette opération, utilisez autant que possible les guides-câble existants. Ne tendez pas trop le câble et veillez à ce qu'il ne soit pas pincé. Faites passer le câble à l'intérieur en utilisant un passage préexistant. Faites tous les branchements comme indiqué sur le schéma de la page 88.

BRANCHEMENT DU CABLAGE :

LT400

à brancher sur :

- | | |
|----------|---|
| 1. Rouge | 12V commuté du véhicule (+15). C'est un fil sur lequel passe du 12 V dès que le contact du véhicule est mis. Sur ce branchement, vous devez également monter le fusible. Si vous le souhaitez, un commutateur peut également être monté sur ce branchement. |
| 2. Noir | Masse. Branchez ce fil sur une bonne mise à la masse. Utilisez de préférence une pièce du châssis du véhicule. |
| 3. Jaune | A brancher sur le fil rouge de l'émetteur de signal piézoélectrique. Branchez le fil noir de l'émetteur de signal sur la masse. |

- 4. Blanc A brancher sur le fil rouge de la diode LED. Brancher le fil noir de la diode LED sur la masse.
- 5. Vert Non utilisé A isoler avec du ruban adhésif d'isolation.
- 6. Bleu Non utilisé A isoler avec du ruban adhésif d'isolation.

ALIGNEMENT DU TRANSPONDEUR

Il est très important que le transpondeur soit correctement aligné. Cela s'applique aussi bien à la position **verticale** que **horizontale**.

Verticale: Vers le haut / vers le bas. En tournant le profil en L livré avec l'appareil, vous pouvez régler le transpondeur vers le haut ou vers le bas. Ceci est l'alignement vertical. Veillez à ce que le véhicule soit à niveau. Pour le réglage de la position verticale, utilisez le niveau livré avec l'appareil. Posez celui-ci à plat sur le dessus du transpondeur et réglez ce dernier jusqu'à ce qu'il soit dans la bonne position.

Horizontale: Gauche / droite. Il est possible de faire tourner le transpondeur sur son axe à l'aide du boulon en T. Ceci est l'alignement horizontal. Le transpondeur doit être perpendiculaire à l'axe (en longueur) du véhicule.

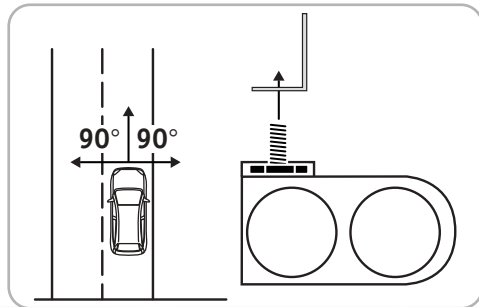

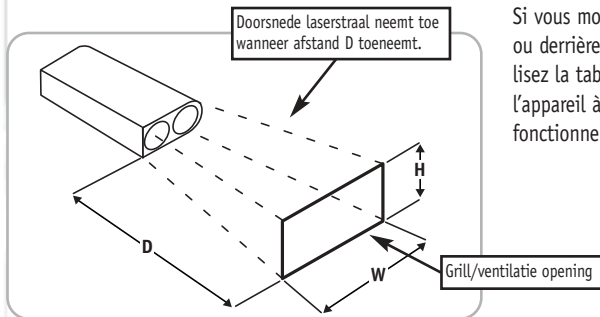
**TABLE DE CONVERSION POUR
L'INTÉGRATION DU TRANSPONDEUR**

Si vous montez le transpondeur dans l'écran de calandre ou derrière une ouverture de ventilation du véhicule, utilisez la table de conversion ci-dessous. Le montage de l'appareil à l'aide de ces paramètres permet de garantir un fonctionnement optimal du LaserTrack TARGET.

Mesures en millimètres

Hauteur minimale	H	6	8	9	10	11	13	14	15	16	18	19	20	21
Largeur minimale	L	16	18	21	23	26	28	31	33	36	38	41	43	46
Profondeur min.	P	0	12	24	36	48	60	72	84	96	108	120	132	144

Hauteur minimale	H	23	24	25	26	28	29	30	32	33	34	35	37	38
Largeur minimale	L	48	51	53	56	58	61	63	66	68	71	74	76	79
Profondeur min.	D	156	168	180	192	204	216	228	240	252	264	276	288	300

TESTS DE FONCTIONNEMENT

Après avoir installé le LT400 TARGET conformément aux instructions, le système peut être testé, afin de vérifier s'il fonctionne correctement.

1. Activez le système en mettant le contact sur le véhicule (si un commutateur est également monté, celui-ci doit être sur "marche")

Résultat : Le système émet un court signal sonore et la diode LED s'allume pendant 2 secondes. Le LT400 passe alors pendant 10 secondes en mode Test.

2. Testez le fonctionnement du récepteur laser à l'aide d'une télécommande à infrarouges (d'un appareil audio/vidéo). Placez la télécommande devant la lentille du transpondeur (à environ 10 cm de distance) tout en maintenant enfoncée une des touches de la télécommande.

Résultat: Le système émet un signal sonore d'avertissement et la diode LED s'allume.

3. Si le fonctionnement vous semble correct, relâchez la touche de la télécommande.

Résultat: Après avoir reçu le dernier signal, la diode LED reste allumée pendant 10 secondes. Au bout de 10 secondes, le système émet 2 signaux sonores brefs. Le LT400 est à présent en mode d'attente (stand-by).

INFORMATIONS IMPORTANTES POUR CHAQUE UTILISATEUR

- Vérifiez régulièrement la propreté de la lentille du transpondeur. La poussière et les salissures peuvent parfois avoir un effet néfaste (limité) sur le fonctionnement du système. Les impuretés qui recouvrent entièrement la lentille (feuilles, insectes, etc.) doivent être immédiatement enlevées.
- Vérifiez aussi régulièrement si le logement et la lentille du transpondeur ne sont pas endommagés. Si la lentille semble endommagée, contactez immédiatement votre revendeur.
- Faites contrôler régulièrement le réglage du transpondeur par votre revendeur (par exemple, lors du contrôle technique du véhicule).

**QUESTIONS LES PLUS FRÉQUENTES
SUR LE LASERTRACK TARGET**

- 1. Les autres utilisateurs du LaserTrack Target peuvent-ils aussi accéder à mon terrain ou garage?**
Non, le LaserTrack Target est équipé de plus de 4,5 milliards de codes uniques. Seuls les véhicules dont le code est programmé dans le transpondeur de base peuvent y avoir accès.
- 2. Le laser du LaserTrack Target peut-il provoquer des lésions oculaires?**
Non, le LaserTrack Target est un laser de classe 1 et il est donc sans aucun danger.
- 3. Puis-je commander d'autres systèmes / appareils que ceux qui figurent dans le manuel du LaserTrack Target?**
Oui, en principe, le LaserTrack Target vous permet d'activer ou de désactiver à distance tous les systèmes électriques. Avant de le faire, nous vous conseillons cependant de contacter le revendeur chez qui vous avez acheté votre système.
- 4. Le LaserTrack Target est-il conforme à toutes les prescriptions juridiques et puis-je utiliser ce système partout et en toute légalité?**
Oui, le LaserTrack Target est conforme aux règlements européens les plus sévères dans le domaine des accessoires automobiles. Même si des interférences avec d'autres appareils tels que les pistolets à laser ne peuvent pas être exclus, vous pouvez utiliser ce système partout dans le but pour lequel il a été conçu. Il est interdit d'utiliser ce système à d'autres fins que celles pour lesquelles le fabricant l'a conçu.
- 5. Le fonctionnement du LaserTrack Target est-il influencé par les pistolets à laser de la police et les autres systèmes laser à infrarouges?**
Oui, tous les pistolets à laser ou autres systèmes à laser qui fonctionnent à 904 nanomètres sont considérés par le LaserTrack Target comme des sources externes d'interférence. Dans ce cas, votre LaserTrack s'éteindra au bout de quelques secondes, afin d'éviter ces interférences.

INSTALLATION DU CIRCUIT IMPRIME DE COMMANDE LT425 ET DU TRANSPONDEUR DE BASE LT420

MONTAGE DU TRANSPONDEUR DE BASE LT420

1. Fixez le LT420 de la même façon que le transpondeur auto LT400. Veillez à ce que le transpondeur se trouve à un endroit où il aura une vision optimale du véhicule à l'approche. Évitez de le monter derrière des buissons ou d'autres obstacles.
2. Montez le LT420 autant que possible à la même hauteur que le LT400 installé sur votre véhicule. Cela est également important afin de garantir une bonne communication sur de courtes distances entre le véhicule et le transpondeur de base.
3. Veillez à prévoir une longueur de câble suffisante afin de pouvoir atteindre l'endroit où le circuit imprimé de commande sera monté.
4. A cet effet, veillez à ce que le câble ne puisse se coincer à aucun endroit. Faites surtout attention à ce point si vous utilisez le système pour l'ouverture de grilles.
5. Branchez la prise du LT420 sur le circuit imprimé de commande.

Il est possible de brancher deux transpondeurs LT420 sur le circuit imprimé de commande (en fonction de chaque cas particulier).

BRANCHEMENT DU CIRCUIT IMPRIMÉ DE COMMANDE LT425 SUR UNE GRILLE OU UNE PORTE DE GARAGE

La façon dont vous devez brancher le circuit imprimé de commande dépend de la marque et du type de porte de garage ou de grille d'entrée. **Pour le montage du système, contactez le fournisseur de la grille/porte du garage.**

Le potentiomètre du circuit imprimé de commande permet de régler le retard de passage à l'ouverture d'environ 5 à 120 secondes. En tournant le potentiomètre dans le sens de la flèche, le retard de passage à l'ouverture augmente. Si le circuit imprimé de commande ne peut pas être intégré dans un boîtier de commande, sur la grille ou la porte du garage, il faudra prévoir un logement étanche à part.

SPÉCIFICATIONS TECHNIQUES**LT400**

Type d'émetteur	: Diode laser à arséniure de gallium-indium, classe 1
Type de récepteur	: Diode photo IR avec amplification optique et électronique
Longueur d'onde	: 904 nanomètres
Nombre de codes uniques	: > 4.500.000.000
Dimensions en mm	: transpondeur 75 x 39 x 22 (l x larg. x h)
Boîtier du transpondeur	: aluminium, étanche
Tension d'alimentation	: Courant continu nominal 13,8 V
Signal acoustique	: 87 dBA
Durée de transmission après déclenchement	: maximum 8 secondes, durée de réinitialisations : 60 secondes
Consommation électrique	: 500 mA. max.

LT420

Type de récepteur	: Diode photo IR avec amplification optique et électronique
Longueur d'onde	: 904 nanomètres
Nombre maximum de places en mémoire LT400	: 50
Dimensions en mm	: transpondeur 75 x 39 x 22 (l x larg. x h)
Boîtier du transpondeur	: aluminium, étanche
Tension d'alimentation	: via LT425

LT425

Tension d'alimentation	: CA / CC 20 – 27 V (max.)
Charge maximale du relais	: 3 A 12 – 250 V CA / CC
Retard de passage à la fermeture	: min. 5 – max. 120 secondes Variable avec potentiomètre
Nbre max. de transpondeurs LT420 branchés	: 2
Consommation électrique	: 300 mA max. (avec 2 transpondeurs LT420 branchés)

PROGRAMMATION DE VOTRE LASER-TRACK TARGET

1. Garez votre véhicule le plus possible en ligne droit à quelques mètres de distance du transpondeur de base et veillez à ce que le LT400 soit en mode d'attente (stand-by).
2. Appuyez 2 secondes sur la touche **BUTTON-1** ou **BUTTON-2** (en fonction du groupe sur lequel vous avez branché le LT420) du circuit imprimé de commande.

Résultat: La diode LED correspondante clignote rapidement. En cas de réception du code du LT400, la diode LED 10 clignote et passe ensuite en mode flash. Le code du véhicule est conservé en mémoire.

ou,

Résultat: La diode LED correspondante clignote rapidement et repasse au bout de 30 secondes en mode flash normal. Dans ce cas, le code du véhicule n'est pas reçu. Contrôlez la position du véhicule et du transpondeur de base et répétez la procédure à partir du point 2.

De la façon indiquée ci-dessus, vous pouvez programmer jusqu'à 50 véhicules différents dans le système.

Si vous utilisez deux transpondeurs LT420 qui sont branchés sur le même circuit intégré de commande, vous devez également programmer le deuxième transpondeur comme indiqué ci-dessus.

Important : Après la programmation d'un transpondeur auto LT400, les transpondeurs auto correspondants doivent être réinitialisés. En effet, après un cycle de programmation, le LT400 se met hors service, afin d'éviter que la grille ou la porte du garage s'ouvre directement.

SUPPRIMER DES VÉHICULES DE LA MÉMOIRE DU SYSTÈME DE BASE

Si vous appuyez sur **BUTTON-1** ou **BUTTON-2** pendant plus de 5 secondes, tous les codes enregistrés dans la mémoire du transpondeur branché sont effacés. Afin de confirmer cette opération, la diode LED clignote 5 fois. Les véhicules qui doivent continuer à pouvoir accéder aux portes doivent être reprogrammés.

Conditions de garantie

1. Le fabricant garantit la bonne qualité du système. La garantie est valable sur une période de 12 mois pour les fautes de fabrication et/ou de matériel, et seulement: - si le système est utilisé pour le but pour lequel il a été conçu et s'il est utilisé et monté de la façon décrite et dans des circonstances pouvant être considérées comme normales ; cela étant éventuellement convenu en accord avec les prescriptions et/ou indications fournies par le fabricant: - si l'acheteur s'est conformé à toutes ses obligations et si l'acheteur a immédiatement averti le revendeur correspondant dans un délai maximum d'une semaine après avoir découvert le défaut, et si le revendeur a trouvé le système dans l'état dans lequel il se trouvait au moment de la découverte du défaut.
2. La garantie n'est valable que si l'acheteur a renvoyé la carte de garantie entièrement complétée dans les deux semaines suivant la date d'achat.
3. Lorsque des travaux ont été effectués sur le système par d'autres personnes que le fabricant pendant la période de garantie sans accord préalable et par écrit du fabricant, la garantie perd toute validité.
4. La réclamation de garantie est prise en considération après l'établissement du défaut sur le système ou sur la pièce correspondante. En outre, l'acheteur doit fournir une carte de garantie portant le tampon du revendeur et le numéro de série, ainsi que le ticket d'achat d'origine.
5. Le fabricant est uniquement fondé et contraint à satisfaire à ses obligations de garantie pour le système correspondant ou des parties de celui-ci, par une nouvelle livraison ou une réparation, le choix revenant au fabricant.
6. Le fabricant n'est pas tenu à effectuer ou à payer les travaux de démontage et/ou d'installation liés à l'exécution de la garantie. Les frais d'envoi sont à la charge de l'acheteur.
7. Le fabricant n'est à aucun moment responsable des éventuels dommages causés à des personnes ou à des biens suite à l'absence de fonctionnement ou au mauvais fonctionnement du système.
8. Seul le droit néerlandais s'applique à toutes les prestations du système.

