





INTRODUCCION



Muchas felicidades !
Usted viene de comprar uno de los detectores de radar más avanzados en el mundo.
Leer con mucha atención estas instrucciones de manejo antes de proceder a la instalación. Se necesita seguir todas las instrucciones para un funcionamiento optimal y un uso sin problemas de su QUINTEZZ XT6000. El hecho de tener un detector de radar, no le da a Usted el derecho de sobrepasar la velocidad autorizada. Tiene que utilizar el aparato para protegerle contra multas innecesarias impuestas por una velocidad excesiva, a causa de un descuido ocasional de la parte del conductor. Hay que asegurarse de siempre conducir con mucho cuidado !

CONFIGURACION DEL QUINTEZZ XT6000

- 1. Interruptor Alimentación/Volúmen**
Botón para conectar/desconectar el aparato y

reglar el nivel del volúmen.

- 2. LEDs de identificación de cinta**
Indican si se ha transmitido un señal en la cinta Ku (rojo), K (amarillo), Ka (verde) o LASER.
 - 3. Indicación LED 'Power on' (P)**
Indica que el aparato recibe corriente.
 - 4. LED City/Highway (C)**
Se ilumina cuando el aparato está en posición " City ".
 - 5. Indicación LED contador de intensidad de señales**
Contiene 4 LEDs indicando la intensidad del señal recibido.
 - 6. Botón de oscuridad (DARK)**
No indicación visual, solamente una alarma sonora.
 - 7. Botón " silenciador " (MUTE)**
Inicia el funcionamiento silencioso, por lo que se desconecta el señal audio.
 - 8. Botón City/Highway (CITY)**
Reduce la sensibilidad del aparato para señales de radar.
 - 9. Altavoz**
Garantiza un volúmen adaptado.
 - 10. Conector de alimentación**
Para conectar los alimentadores.
- 

ES2



11. Ventana de recepción

12. Alimentadores

Este detector funciona en 12 Volt DC. Únicamente un circuito conectado en tierra en negativa.

13. Sujetador - parabrisas

14. Tenedor para sujetador

15. Tira de fijación Velcro

16. Fusible de recambio (2A)

INSTALACION

A. INSTRUCCIONES GENERALES

Siguen aquí unas instrucciones para la instalación del detector :

- Colocar el detector de manera que la ventana de recepción (11) tiene una vista clara de la carretera. El sensor se encuentra al dorso del panel de control.
- Colocar el aparato en la posición más horizontal. Una inclinación máxima de 25° no tendrá ningún influencia notable sobre el funcionamiento del aparato.
- No colocar el aparato directamente detrás de los limpiaparabrisas.
- No colocar el aparato detrás de un quitasol

reflectante, ya que está provisto de una capa fina de aluminio sobre un film plástico, bloqueando los señales de radar/laser.

- Colocar el aparato de manera que el panel de control está muy visible para el conductor.
- No exponer el aparato durante demasiado tiempo a la luz solar directa.

B. POSIBILIDADES DE FIJACION

El aparato puede fijarse de 2 maneras.

• FIJACION AL TABLERO DE INSTRUMENTOS (II)

Las tiras de fijación Velcro suministradas pueden utilizarse para fijar su detector a un tablero de instrumentos llano. El tablero de instrumentos tiene que ser limpio y seco para garantizar una buena adhesión.

- quitar el dorso del lado rizado de la tira de fijación y apretar muy fuerte, en el fondo del aparato.
- limpiar el tablero de instrumentos.
- quitar el dorso del lado de gancho de la tira de fijación y apretar el aparato muy fuerte en la posición deseada en el tablero de instrumentos.

ES-3



• FIJACION AL PARABRISAS (III)

- aplicar las ventosas y el nódulo en los huecos de la grampa de fijación
- insertar el sujetador en el tenedor por medio de la ranura del mismo tenedor.
- encajar el tenedor para el sujetador en el detector.
- ahora aplicar el conjunto al parabrisas por medio de las ventosas y apretar muy fuerte.
- si necesario, puede adaptar el ángulo al plegar el tenedor. Antes de plegar el tenedor, hay que quitar el detector del sujetador.
- Para quitar el sujetador del tenedor, en primer lugar hay que deshacer el detector. A este efecto, tirar la barrita de la cerradura en el centro del tenedor.

PARA EL MEJOR RESULTADO, SE RECOMIENDA LA FIJACION AL PARABRISAS !

C. ALIMENTACION

El QUINTEZZ XT 6000 está proyectado para funcionar en el circuito eléctrico normal (12 volt) del coche y tiene que conectarse con un circuito eléctrico de conexión a tierra negativa. No conectar el QUINTEZZ con un circuito de conexión a tierra positiva.

Consultar el manual de su vehículo cuando no está seguro de la polaridad.

- en primer lugar, instalar el detector y después insertar uno de los alimentadores DC en el conector al lado del detector.
- quitar el encendedor automático.
- fijar el otro lado del alimentador en el contacto del encendedor automático.

FUNCIONAMIENTO DEL RADAR & LASER

A. COMO FUNCIONA UN RADAR ?

El método para determinar la velocidad de un vehículo es bastante simple. Se utiliza un manajo de energía de microonda, dirigido hacia un vehículo acercándose. Una parte del rayo está reflejada por el blanco y está recibida por el radar que ha transmitido el señal original.

La frecuencia del señal reflejado varía en función de la velocidad del blanco. Este fenómeno es conocido como el efecto Doppler. El aparato de radar determina la velocidad del vehículo por medio de la

ES4



diferencia en frecuencia entre el señal reflejado y el señal original.

B. FRECUENCIAS DE RADAR

Las más importantes frecuencias utilizadas para radares de tráfico son :

Banda Ku:	13.45 GHz
Banda K :	24.125 GHz
Banda K :	24.15 GHz
Banda Ka :	34.00 GHz
Banda Ka :	34.30 GHz
Banda Ka:	34.70 GHz
Banda Ka :	33.4-36.0 GHz

C. DETECCION DE LASER

Laser Speed Guns utilizan los impulsos de la luz laser infrarrojo para mensurar la velocidad por medio del tiempo de reacción del señal.

D. RADIO DE LASER

El radio de acción efectivo de un laser gun es menos de 250 metros.

Por eso, es aconsejable instalar su detector laser lo más bajo posible en su coche.

FUNCIONAMIENTO DEL QUINTEZZ XT6000

A. TEST AUTOMATICO

Para activar el aparato hay que dar una vuelta por atrás al botón "Power/Volume" al lado izquierda del detector. Cuando el aparato se pone en marcha, procederá inmediatamente a un test automático. Durante el test, se activarán las tonalidades de Ku/K/Ka y LASER y los LEDS. Cuando el test está terminado, continuará iluminado el LED verde bajo 'P', para indicar que el aparato está en el modo "ON". Para desconectar el QUINTEZZ, volver el botón "Power/Volume" en el sentido contrario.

B. ALARMA RADAR & LASER

El detector identifica la banda en la que se recibe el señal por medio de diferentes tonalidades y se iluminarán los LEDS de "Ku", "K", "Ka" o LASER.

Cuando su XT 6000 detecta señales de radar o LASER, reaccionará con señales tanto sonoras como visuales.

Los LEDS '1-2-3-4' indican la intensidad del señal: el LED más fuerte comienza a destellar. Cuanto más

ES-5



iluminados los LEDs, tanto más intensos los señales. Utilizar esta medida para juzgar la distancia de la fuente del señal.

C. EL MODO “HIGHWAY”

En este modo, todas las alarmas sonoras están integralmente en marcha y funcionan con la más alta sensibilidad. Se activa esta función automáticamente al conectarse el aparato.

D. EL MODO CITY

Hay múltiples fuentes de señales de radar falsas en y alrededor de las ciudades.

El objeto de la función “ciudad” es reducir la sensibilidad para evitar que el detector reaccione ante la mayoría de las fuentes falsas. Para poner el aparato en la función “ciudad”, simplemente hay que apretar la tecla “CITY”. Entonces se iluminará el LED “city” bajo “C”. Para eliminar la función, simplemente hay que apretar de nuevo la misma tecla.

E. EL MODO “DARK ”

Por la noche o si no quiere que esté visible la indicación LED, hay que apretar la tecla “ DARK ”. Sin embargo, el señal sonoro seguirá funcionando y

el indicador de alimentación (P) también sigue iluminado.

F. EL MODO “ MUTE ”

Cuando se oye el señal sonoro al recibir señales de radar, puede suprimir el señal de alarma al apretar la tecla “ MUTE ” temporalmente. Después de haber salido de la zona de la fuente de transmisión, el detector volverá automáticamente a la posición inicial después de 10 segundos. No hay que reprogramar el aparato.

G. COMO AVISA EL DETECTOR ?

! Hace señales sonoras intermitentes, en primer lugar lentos, pero acelerándose muy rápidamente.

→ AVISO TOTAL = probablemente un radar de policía

! Hace ún solo señal sonoro.

→ CUIDADO = probablemente una fuente falsa o quizás un radar de impulsos

! Señales intermitentes constantes, muy rápidos.

→ AVISO TOTAL = Radar está cerca

ES6



! Señales intermitentes lentos acercando una colina o un puente. Señales intermitentes considerablemente más rápidos al alcanzar la colina o el puente.

→ AVISO TOTAL = probablemente radar de policía al otro lado de la colina o del puente.

! Señales intermitentes cortos, flojos/series de señales.

→ CUIDADO = probablemente una fuente de radar falsa.

Cuando su detector ya no funciona en absoluto (indicador 'P' no está iluminado o no se hace un test de alarma), aconsejamos que se realicen los controles siguientes:

- Está bien conectado el conector de alimentación con el encendedor automático?
- Está bien conectado el alimentador por abos lados?
- Está en regla el fusible?
- Está limpio y libre de corrosión el tenedor del encendedor automático?
- Está apretado por atrás el botón "Power/Volume" al lado izquierda del aparato?

MANTENIMIENTO

Para conservar su detector en la óptima condición, hay que seguir estas direcciones simples:

- Nunca dejar su detector sobre la placa antideslumbrante, contra el parabrisas o en el tablero de instrumentos, al aparcar su vehículo.
- No exponer el aparato a la humedad.
- Sacar el alimentador o desconectar el corriente cuando el aparato no está en operación.

INSTRUCCIONES PARA SUBSTITUIR LOS FUSIBLES

Nunca utilizar utensilios para substituir los fusibles.

- Apretar por abajo la cápsula del fijafusibles y dar una vuelta de más o menos 30° en el sentido contrario al sentido de las manecillas del reloj. Levantar la cápsula.
- Quitar el fusible y substituir por un fusible similar.

ES-7



En la cabeza de plata se halla un resorte que puede quitarse al desmontar los componentes. Hay que aplicar el fusible antes del resorte.

- Colocar la cápsula del fijafusibles de nuevo en el aparato. Empujar por abajo y dar una vuelta de más o menos 30° en el sentido de las manecillas del reloj.

NOTA :

- Antes de dar una vuelta, hay que empujar la cápsula del fijafusibles por abajo. También el uso de alicates puede causar daños al aparato.
- La ilustración muestra el sentido por el que hay que volver la cápsula del fijafusibles, durante la instalación del conjunto.

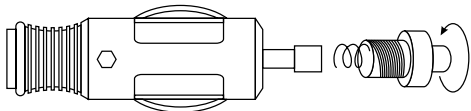

ES8



INDICE

INTRODUCCION	2
CONFIGURACION DEL QUINTEZZ XT6000	2
INSTALACION	3
A. INSTRUCCIONES GENERALES	3
B. POSIBILIDADES DE FIJACION	3
C. ALIMENTACION	4
FUNCIONAMIENTO DEL RADAR & LASER	4
A. COMO FUNCIONA UN RADAR ?	4
B. FRECUENCIAS DE RADAR	5
C. DETECCION DE LASER	5
D. RADIO DE LASER	5
FUNCIONAMIENTO DEL QUINTEZZ XT6000	5
A. TEST AUTOMATICO	5
B. ALARMA RADAR & LASER	5
C. EL MODO "HIGHWAY"	6
D. EL MODO CITY	6
E. EL MODO " DARK "	6
F. EL MODO " MUTE "	6
G. COMO AVISA EL DETECTOR ?	6
MANTENIMIENTO	7
INSTRUCCIONES PARA SUBSTITUIR LOS FUSIBLES	7

ES-1



Drawing I

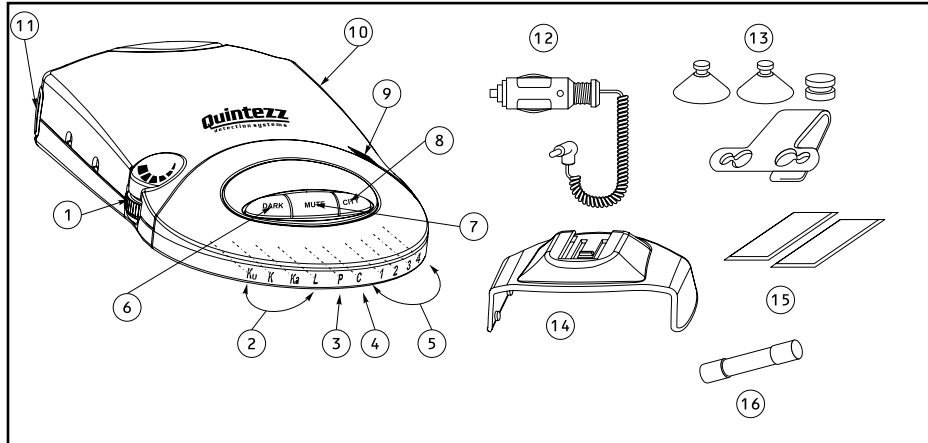

Drawing II

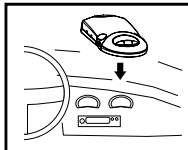

Drawing III

